



Vehículos
Comerciales



Fotografía referencial.

CASCADIA 113 6x2 52K DD13 450

KAUFMANN
Representante General de DaimlerChrysler AG

VENTAS: Av. Gladys Marin 5830. Estación Central - Santiago. Teléfono: 02-7202000. E-mail: consultas@kaufmann.cl
SUCURSALES: Arica, Iquique, Calama, Antofagasta, Copiapó, La Serena, Valparaíso, Placilla, Nos, Curicó, Talca, Linares, Chillán, Rancagua, Concepción, Los Ángeles, Temuco, Valdivia, Castro, Osorno, Llanquihue y Punta Arenas.
www.kaufmann.cl

Motor

Modelo	DD13 - EPA 2010 (GHG17)
Tipo	6 Cil en línea con Turbo e Intercooler
Potencia	450 HP @ 1.625 r.p.m.
Torque	1.650 Lb/ft @ 975 r.p.m.
Cilindrada	12.800 c.c.
Alternador	DR 12V 160A
Batería	4 x 12V Alliance
Arranque	Delco 12V

Freno Motor

Compresión Jacob (565 HP de Frando)

Transmisión

Caja de cambios	EATON FULLER FO 16E318B-MHP UltraShift-(18)
Embrague	Embrague Ultrasift Plus
Eje Delantero	AF-12.0-3 FF1 71.5 KPI/3.74 CAIDA 12,000 LB
Eje Trasero	Dana spicer S23-190 23.000 Lbs
Reducción eje Trasero	3,7
Eje Alzable	Diseño especial Bolognesi para Cascadia 113

Suspensión

Delantera	De resortes hoja Angosta, 12.000 Lb con amortiguadores telescópicos
Trasera	De aire 23.000 Lb Airliner con amortiguadores telescópicos
Eje Alzable	Bolognesi alzable con suspensión neumática.

Dirección

Tipo	TRW THP-60
------	------------

Seguridad

AireBag Conductor
 Frenos ABS con control de Tracción.
 Control de estabilidad.
 Wabco Onguard, sistema de advertencia de colisión, control y mitigación de accidentes, detección de objetos laterales.
 Control de carril.

Chasis

Dimensiones	11/32" X 3-1/2" X 10-15/16" (120 KSI)
Tanque Combustible	2 x Estanque 100 Galones
Tanque Ad Blue	1 x Estanque 23 Galones

Sistema Frenos

Eje Delantero	MERITOR 16.5" x 5" Q+ Tipo Leva Libre Asbesto
Eje Trasero	MERITOR 16,5" x 8" Q+ HD Tipo Leva Libre Asbesto

Características

Depósitos de aire contruidos en aluminio, todos con cables y válvulas de drenaje manual
 Secador de aire con calefacción para sistema de alimentación de aire.
 Frenos de tambor en todos los ejes

Llantas y Neumáticos

Llantas Delanteras	Llantas Aluminio 8,25 x 22,5 10 Pernos
Neumaticos Delanteros	11R22,5 16 Telas Direccionales
Llantas Traseras	Llantas Aluminio 8,25 x 22,5 10 Pernos
Neumaticos Traseros	11R22,5 16 Telas Traccionales

Freno Estacionamiento

Camara de Resorte en eje trasero con Maxi Brake

5Ta Rueda

QUINTA RUEDA HOLLAND FW35

Pesos Chasis cabina

Eje Delantero	9.858 Lb	(4.475 Kg)
Tandem Trasero	7.651 Lb	(3.474 Kg)
Total	17.509 Lb	(7.949Kg)
Capacidad de Carga	34.491 Lb	(19.500Kg)

Capacidades

Eje Delantero	12.000 Lb	(5.448 Kg)
Tandem Trasero	40.000 Lb	(18.160 Kg)
Total	52.000 Lb	(23.608 Kg)

Cabina

Cabina de 153", montada sobre cojinetes de aire, Calefacción, Defroster y Aire Acondicionado.
 Paquete aislación para cabina, cinturón de seguridad de tres puntas, para conductor y acompañante
 Corta corriente montado en Caja Baterías, radio con parlantes.

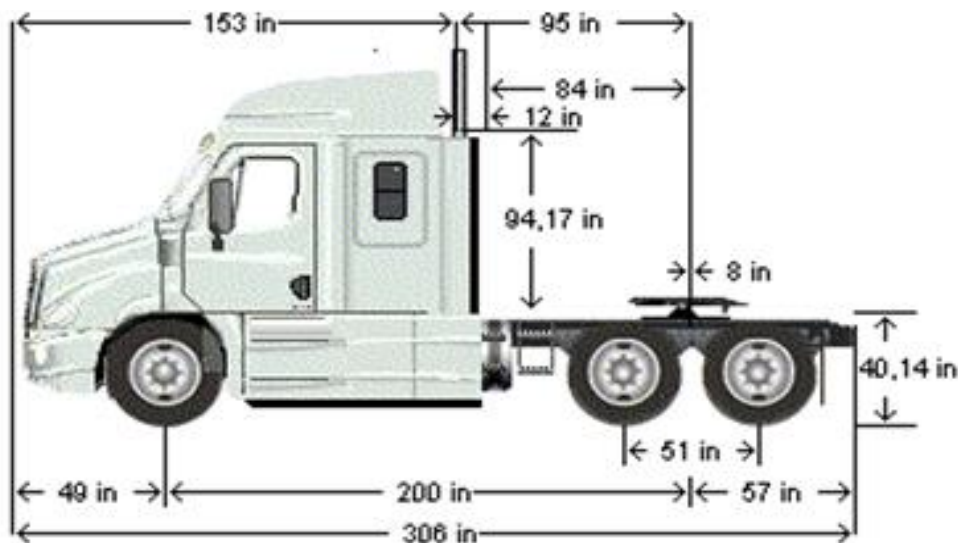

Freightliner se reserva el derecho de cambiar las especificaciones de sus productos sin previo aviso.