

VITO TOURER 114 CDI - 9+1 - Automática



KAUFMANN



VITO TOURER | 114 | CDI | 4X2 | EURO5 | 9+1 | AT

VITO Quiere, puede, hace.

Rentabilidad, calidad, versatilidad y seguridad; La gama Vito ha sido desarrollada bajo estos conceptos tanto para el transporte de carga como de pasajeros. Innovador espacio interior y extraordinario diseño la convierten sin duda en el mejor aliado para cualquier negocio.

RESUMEN

Tipo de vehículo:	MINIBUS / SW	9 pasajeros
Licencia:	B	

MOTOR		
Modelo:	OM 651	
Combustible:	Diesel	
Cilindrada:	2,143	[lts]
Potencia:	136 / 3800	[CV]/[RPM]
Torque:	333 / 1200-2400	[Nm]/[RPM]
Sistema de inyección:	Common Rail Direct Injection (CDI)	
Capacidad estanque:	57	[lts]

CAJA DE CAMBIOS	
Modelo:	7G-Tronic Plus
Tracción:	4X2
Marchas:	1:4,337 / 2:2,859 / 3:1,921 / 4:1,368 / 5:0,900 / 6:0,820 / 7:0728 / R:3,416
Embrague	Caja Automática
Tipo transmisión:	Automática

PESOS		
P.B.V.:	3050	[kg]
Peso veh. Vacío:	2240	[kg]
Peso Burto Combinado:	5050	[kg]
Carga útil:	760	[kg]
Peso 1er/2do eje:	1240/1000	[kg]/[kg]
Carga 1er/2do eje:	310/550	[kg]/[kg]

SISTEMA ELÉCTRICO	
Alternador:	14V / 185A
Batería:	12V 100Ah
Tensión Consumidores:	12V

CHASIS	
Dirección:	Servodirección electromecánica
Norma de Emisiones:	EURO5
Frenos Delanteros/Traseros:	Discos/Discos
Neumáticos:	205/65R16
Llantas:	Aleación 6,5J x 16
Suspensión delantera:	Suspensión independiente, eje McPherson con estabilizador, muelles helicoidales y amortiguador.
Suspensión trasera:	Suspensión independiente, eje trasero de brazos oblicuos con muelles helicoidales y amortiguador.

EQUIPAMIENTO Y SEGURIDAD	
Alzavidrios	: eléctricos
Aire Acondicionado	: delantero y trasero
ESP9i ADAPTATIVO [Sistema de Estabilizado]	
ABS [Frenos antibloqueo]	
ASR [Control de Tracción]	
BAS [Servofreno de emergencia hidráulico]	
EBV [Distribución electrónica de la fuerza de frenado]	
LUCES DE FRENO ADAPTATIVAS	
DOBLE AIRBAG	
CIERRE CENTRALIZADO	
AYUDA DE ARRANQUE EN PENDIENTE	
ASISTENTE VIENTO LATERAL	
ATTENTION ASSIST	

Mercedes-Benz Mid Size L2H1			
Diámetro de giro aprox. [m]	:		12,9
Altura total GH sin carga, aprox. [mm]	:		1910
Altura del plano de carga H sin carga, aprox. [mm]	:		558
Anchura de carga útil BR entre los pasarruedas [mm]	:		1205

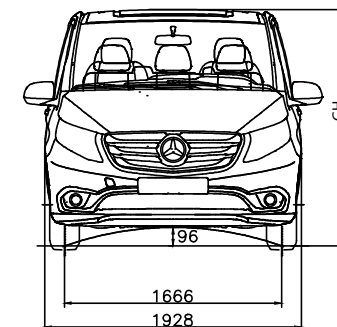
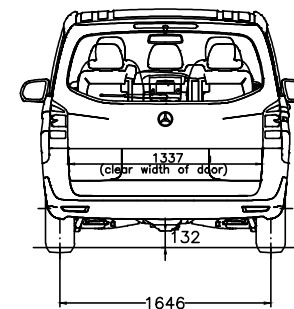
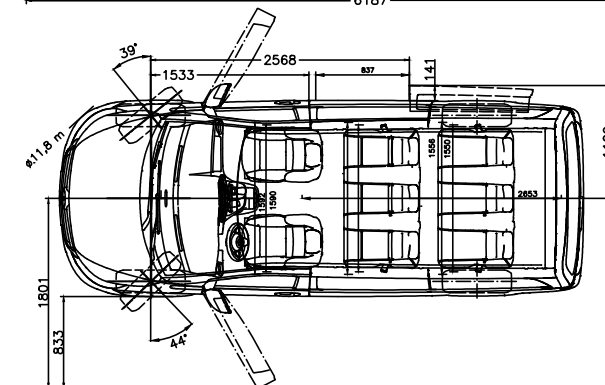
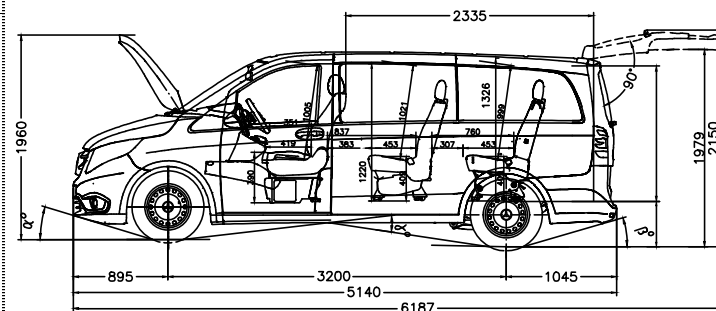

SANTIAGO: Pajaritos [Casa Matriz] | Quilicura | San Bernardo | Vicuña Mackenna | La Dehesa | Cantagallo | Cerrillos

REGIONES: Arica | Iquique | Antofagasta | Calama | Copiapó | La Serena | Viña del Mar | Placilla | Rancagua | Curicó | Linares | Talca | Chillán | Los Angeles | Temuco | Valdivia | Osorno | Llanquihue | Puerto Montt | Castro | Coyhaique | Punta Arenas

Nota: Kaufmann se reserva el derecho de modificar las especificaciones de sus productos sin previo aviso. Fotografías son referenciales y pueden incluir opcionales.

© 2018 - Comercial Kaufmann / Kaufmann S.A. - Todos los derechos reservados

www.kaufmann.cl