



Vehículos
Comerciales

Fotografía Referencial.



M2 106 4x2 ISL 350

(TRACTO M2 106 4X2 35K ISL 350 EPA 10)

KAUFMANN
Representante General de DaimlerChrysler AG

VENTAS: Av. Gladys Marin 5830. Estación Central - Santiago. Teléfono: 02-7202000. E-mail: consultas@kaufmann.cl
SUCURSALES: Arica, Iquique, Calama, Antofagasta, Copiapó, La Serena, Valparaíso, Placilla, Nos, Curicó, Talca, Linares, Chillán, Rancagua, Concepción, Los Angeles, Temuco, Valdivia, Castro, Osorno, Llanquihue y Punta Arenas.
www.kaufmann.cl

Motor		Transmisión	
Modelo	Cummins ISL EPA 2010	Caja de cambios	EATON FULLER RTO-14908LL (10 Vel)
Tipo	6 Cil en línea con Turbo e Intercooler	Embrague	EATON FULLER 14" Cerámico doble disco
Potencia	350 HP @ 2.300 r.p.m.	Eje Delantero	MFS-12-143A FF1 12.000 Lb
Torque	1.000 Lb/ft @ 1.400 r.p.m.	Eje Trasero	RS-23-186 SERIE R, 23.000 Lb
Cilindrada	8.900 c.c.	Reducción eje Trasero	5,13
Alternador	DR 12V 160A	Suspensión	
Bateria	2 x 12V Alliance	Delantera	De resortes hoja angosta, 12.000 Lb
Arranque	Delco 12V	Trasera	De resortes Flat Leaf 23.000 Lb
Freno Motor	C-Brake (Jacob)		

Dirección		Sistema Frenos	
Tipo	TRW THP-60	Eje Delantero	MERITOR 16,5" x 5" Q+ Tipo Leva
		Eje Trasero	MERITOR 16,5" x 7" Q+ Tipo Leva Libre Asbesto
		Sistema ABS	

Chasis		Características	
Dimensiones	11/32" x 3-1/2" x 10-15/16"		Lineas de aire de nylon reforzado
	120 KSI		Depósitos de aire contruidos en acero, todos con cables y válvulas de drenaje manual
Tanque Combustible	302 Litros		Secador de aire con calefacción para sistema de alimentación de aire.
	Rectangular con filtro Separador		Frenos de tambor en todos los ejes
	Agua/Combustible		
Adblue	87 Litros		

Llantas y Neumáticos		Freno Estacionamiento	
Llantas Delanteras	Llantas Disco 8,25 x 22,5 10 Pernos		Camara de Resorte Automáticas MGM TR Longstroke en eje trasero, con MAXI BRAKE
Neumaticos Delanteros	11R22,5 16 Telas Direccionales		
Llantas Traseras	Llantas Disco 8,25 x 22,5 10 Pernos	5Ta Rueda	
Neumáticos Traseros	11R22,5 16 Telas Traccionales		Holland FW35

Pesos Chasis cabina		Capacidades			
Eje Delantero	7.624 Lb	3.461 Kg	Eje Delantero	12.000 Lb	5.448 Kg
Tandem Trasero	4.849 Lb	2.201 Kg	Tandem Trasero	23.000 Lb	10.442 Kg
Total	12.473 Lb	5.663 Kg	Total	35.000 Lb	15.890 Kg
Capacidad de Carga	22.527 Lb	10.227 Kg			

Cabina

Cabina convencional 132" Con litera, montada sobre cojinetes de aire, Calefacción, Defroster y Aire Acondicionado
Paquete aislación para cabina, cinturón de seguridad de tres puntas, para conductor y acompañante, visera exterior
Corta corriente montado en Caja Baterías, radio con parlantes,

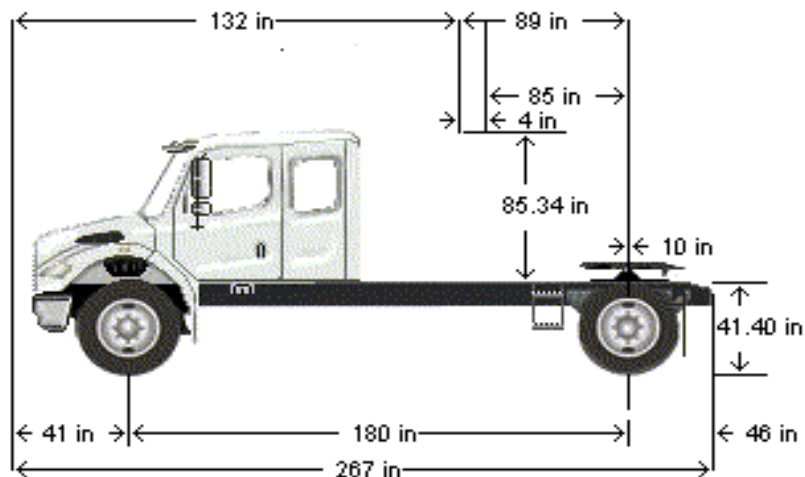

Freightliner se reserva el derecho de cambiar las especificaciones de sus productos sin previo aviso.