

NEW **SPRINTER**

100% para ti, 100% para tu negocio.



Sprinter 417 CDI 28+1 Escolar

Tipo de vehículo		Pasajeros
Número de asientos		28+1
Potencia		170 [CV] @3800 rpm
Torque		380 [Nm] @1600 a 2400 rpm
Combustible		Diésel
Tracción		4x2 Trasera
Transmisión		Manual
Certificación de cabina UN ECE / R29	Norma de Emisiones: EURO VI + DPF	intervalos de mantenimiento mixto hasta 20.000 [kms]*

*Consulta por el intervalo de mantención de tu Sprinter (según tu operación) con nuestros asesores de servicio.

KAUFMANN



Sprinter | 417 | CDI | 28+1 | Escolar

MOTOR

Modelo	OM 654 / Diesel, 4 tiempos
Tipo Combustible	Diésel
Cilindrada [cc]	1.950
Potencia [CV]	170 @3800 rpm
Torque [Nm]	380 @1600 - 2400 rpm
Sistema de Inyección	CDI - Common Rail Direct Injection
Est. Combustible [Lts]	71
Adblue [Lts]	22

TRANSMISIÓN

Modelo	ZF
Transmisión	Manual
Cambios	Seis marchas + reversa
Tracción	4x2 Trasera
Dirección	Electromecánica

PESOS

PVB [kg]	3.880
PBC [kg]	5.500
Carga útil [kg]	1.100
Carga 1er/2do eje [kg/kg]	1.860 / 2430

SUSPENSIÓN

Delantera	Suspensión independiente; eje delantero de conjuntos telescópicos con ballesta transversal parabólica y estabilizador.
Trasera	Amortiguación COMFORT. Eje trasero rígido, con suspensión especial de ballestas traseras de dos escalones y amortiguador.

NEUMÁTICOS

Neumáticos	225 / 75 R16 C
Llantas	Acero 6,5J x 16
Rodado Trasero Simple	[Economía en peaje y consumo de combustible]

SEGURIDAD

Frenos de disco delanteros y traseros
Airbags piloto
ESP9i Adaptativo [Programa de estabilidad electrónica]
ABS [Sistema de antibloqueo de frenos]
ASR [Sistema de control de tracción]
BAS [Servofreno de emergencia]
EBV [Distr. Electrónica de frenado]
Luz de Freno adaptativa en frenado de emergencia
Asistente de viento lateral
Ayuda arranque en pendiente
Attention Assist
Conexión de luces automática

EQUIPAMIENTO

Alzavidrios Eléctricos
Arranque Key-less
Cierre centralizado
Computador a bordo
Aire acondicionado delantero y trasero de fábrica MB
AUDIO 10
Posa-vasos delanteros
Asientos con cinturones de seguridad
Asiento piloto con apoyabrazo

* Stock sujeto a disponibilidad.

* El importador de la marca se reserva el derecho de realizar cambios en los modelos, en cualquier momento y sin obligación de notificación previa.

* Imágenes referenciales.

Sprinter | 417 | CDI | 28+1 | Escolar

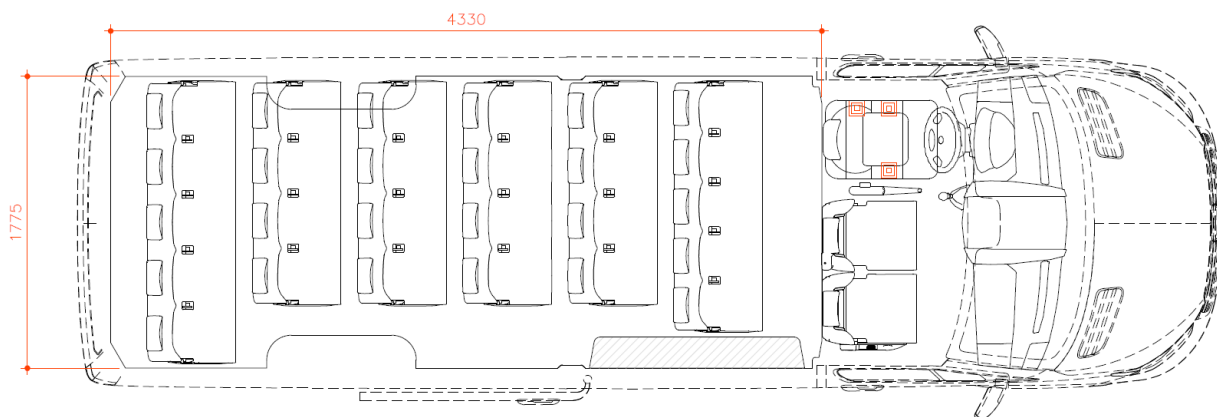
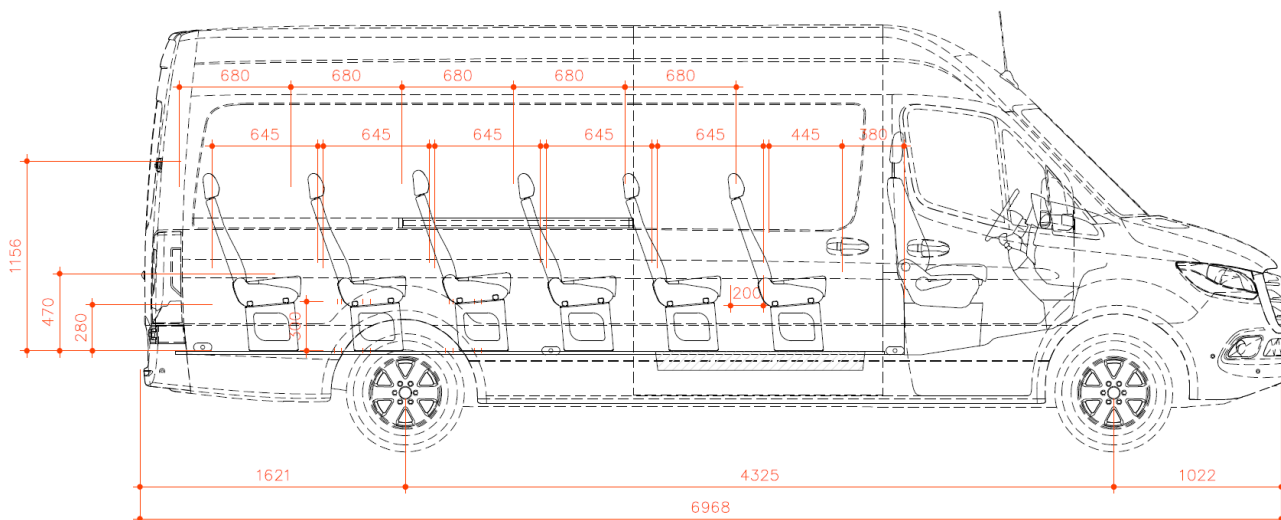

SANTIAGO : Pajaritos [Casa Matriz] | Quilicura | San Bernardo | La Dehesa | Cantagallo | Bilbao.

REGIONES : Arica | Iquique | Antofagasta | Calama | Copiapó | La Serena | Viña del Mar | Placilla | Rancagua | Curicó | Linares | Talca | Chillán | Los Angeles | Temuco | Valdivia | Osorno | Llanquihue | Castro | Coyhaique | Punta Arenas. Nota: Kaufmann se reserva el derecho de modificar las especificaciones de sus productos sin previo aviso.

© 2022 - Comercial Kaufmann / Kaufmann S.A. - Todos los derechos reservados.



KAUFMANN